

Настенная когтеточка WALL с 2 полками и домиком

Инструкция, гарантия

CATSBY
FAMILY

Комплект поставки

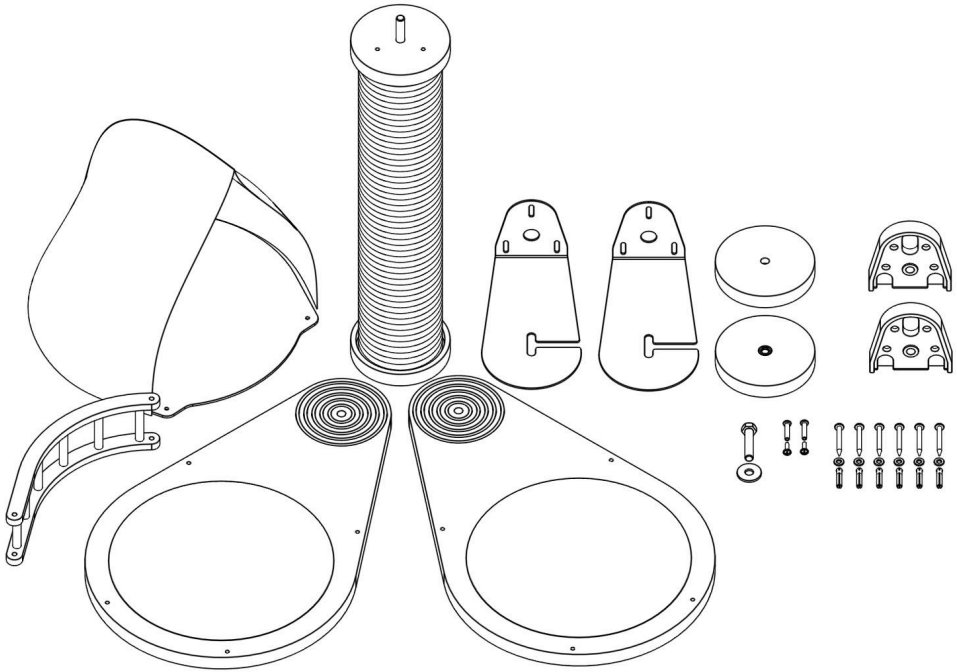

1. Домик из фетра (2 части на молнии)
2. Столбик
3. 2 кронштейна металлических
4. 2 деревянные шайбы
5. 2 деревянные крышки для кронштейнов
6. Заборчик деревянный
7. 2 деревянные полки с фетровым ковриком
8. Болт с шайбой
9. 2 комплекта стяжек “мама” + “папа” для крепления заборчика к полке
10. 6 комплектов дюбель + шуруп + гайка для крепления кронштейнов к стене

Габаритный чертёж

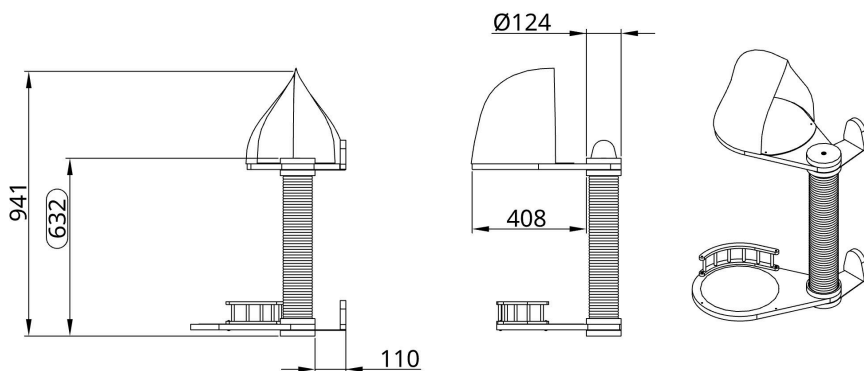

- Полки свободно вращаются вокруг оси.
- Домик и заборчик можно крепить на любую полку

Варианты крепежа

В комплект входит крепёж для бетона и полнотелого кирпича.
Если у вас другие стены — необходимо приобрести дополнительный крепёж.

Материал стены

Рекомендуемый крепёж

Гипсокартон



Дюбель-бабочка, металлический,
резьба М4

Бетон
Полнотелый кирпич
(в комплекте)



Дюбель распорный, тип S, 6×30 мм;
Шуруп с полукруглой головкой 4×30 мм;
Шайба 4 мм

Газобетон
Пенобетон



Дюбель для газобетона 4×50 мм;
Шуруп с полукруглой головкой 4×50 мм;
Шайба 4 мм

Инструмент

Вам потребуется:

1. Крестовая отвёртка для крепления изделий из фетра к полкам и установки кронштейнов.
2. Перфоратор для сверления отверстий в стене.
3. Помощник для поддержки.

Сборка: крепление домика и заборчика к полкам

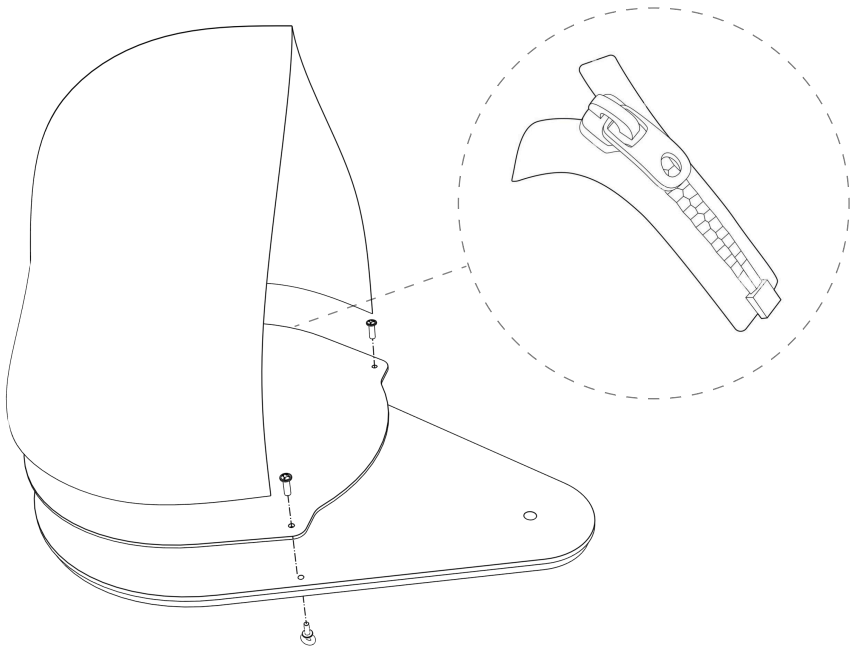

1. Прикрепите с помощью стяжек домик к полке.

2. Прикрепите с помощью стяжек заборчик ко второй полке.

Сборка: крепление кронштейнов к стене

3. Прикрепите кронштейны к стене.

Расстояние между полками кронштейнов указаны на схеме справа.

Обратите внимание на поворот кронштейнов.

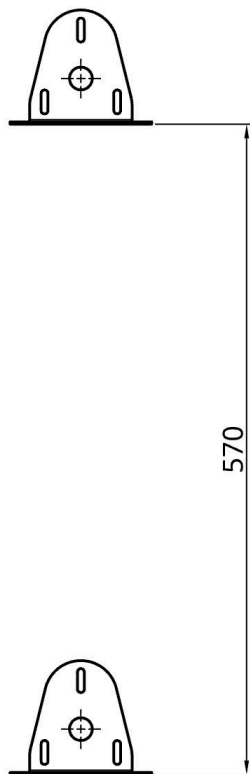

Если под когтеточкой будет диван или комод, учтите, что под кронштейном необходимо предусмотреть свободное пространство — как минимум 20 мм для прижимной шайбы:

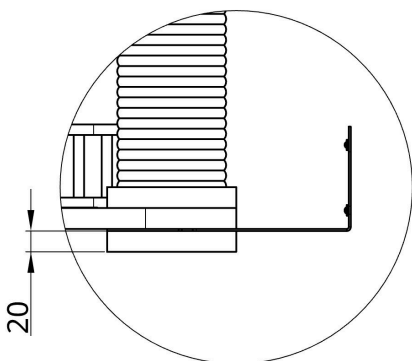

Сборка: установка столбика и нижней полки

4. Вставьте столбик между кронштейнами.
5. Под столбик установите полку. Полка должна оказаться между столбиком и нижним кронштейном.
6. Одной рукой держите полку, второй придерживайте столбик, третьей прижмите деревянную шайбу (которая без резьбы), четвертой закрутите болт с шайбой в столбик.

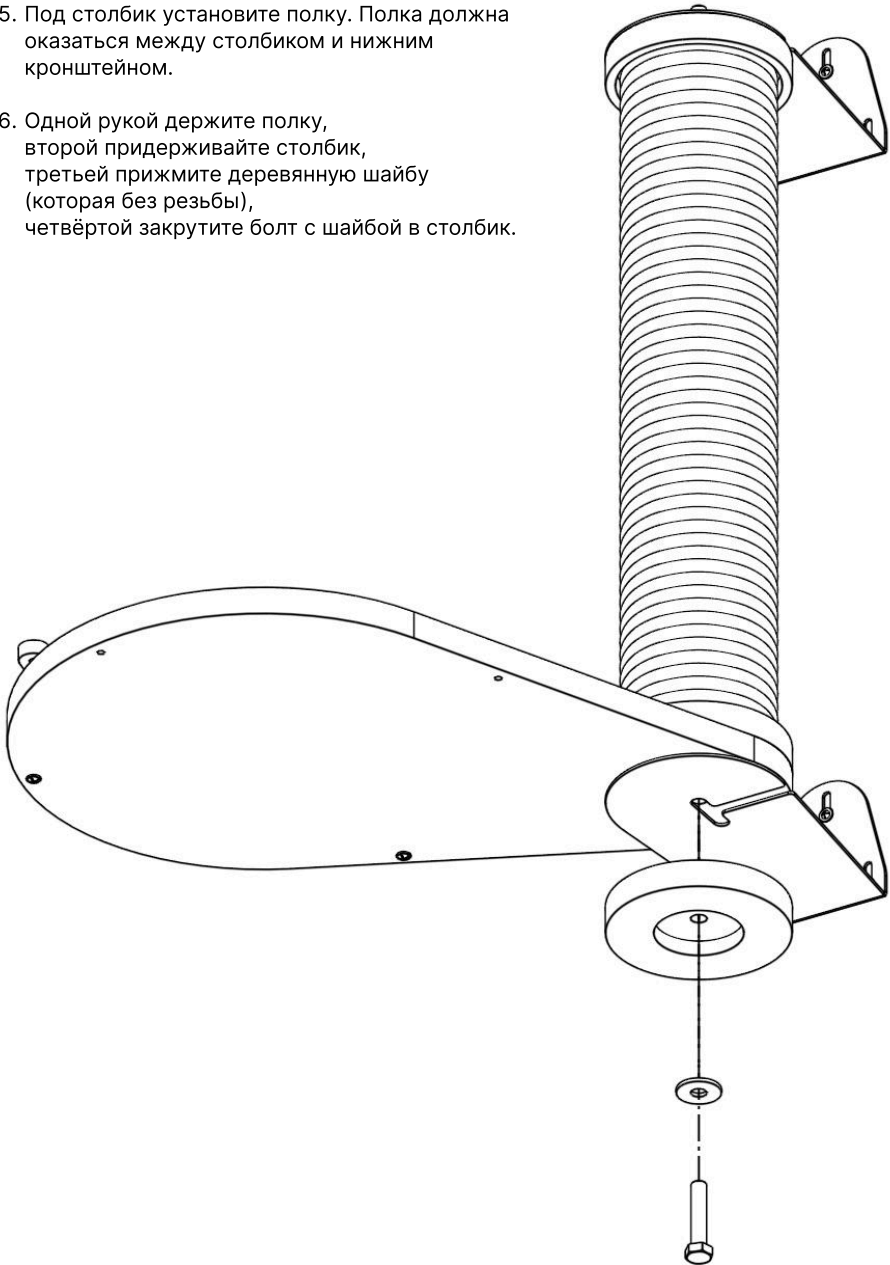

Сборка: установка столбика и нижней полки

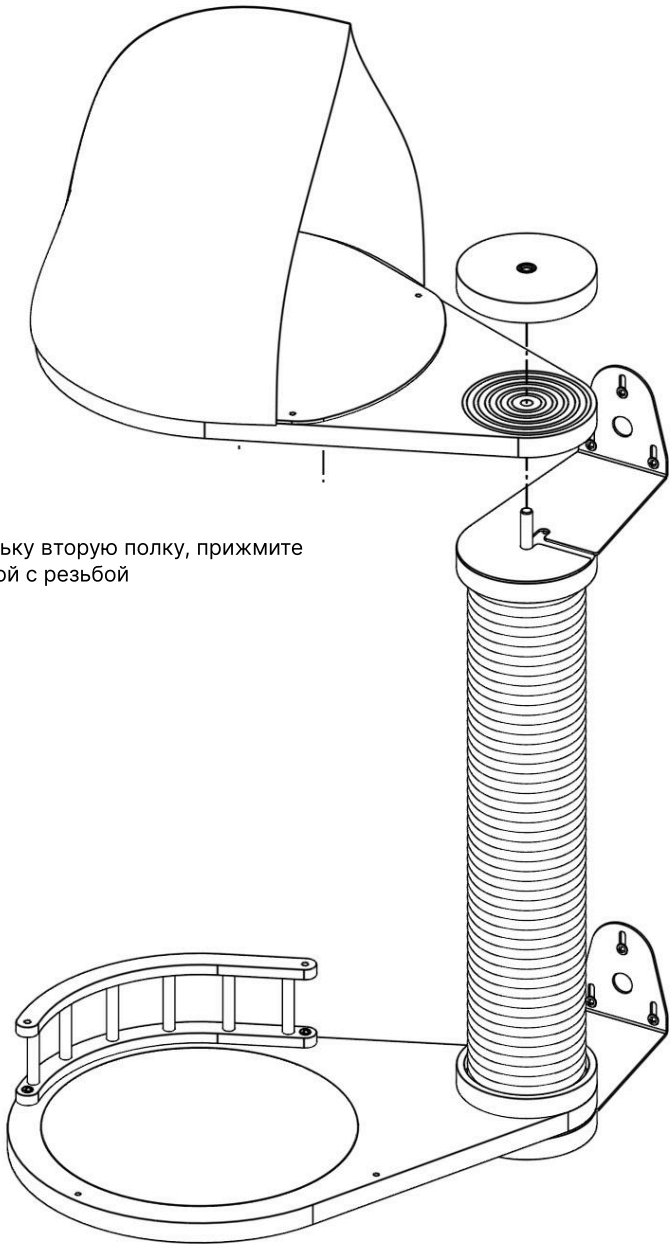

7. Насадите на шпильку вторую полку, прижмите деревянной шайбой с резьбой

Сборка: установка столбика и нижней полки

8. Установите магнитные крышки на кронштейны

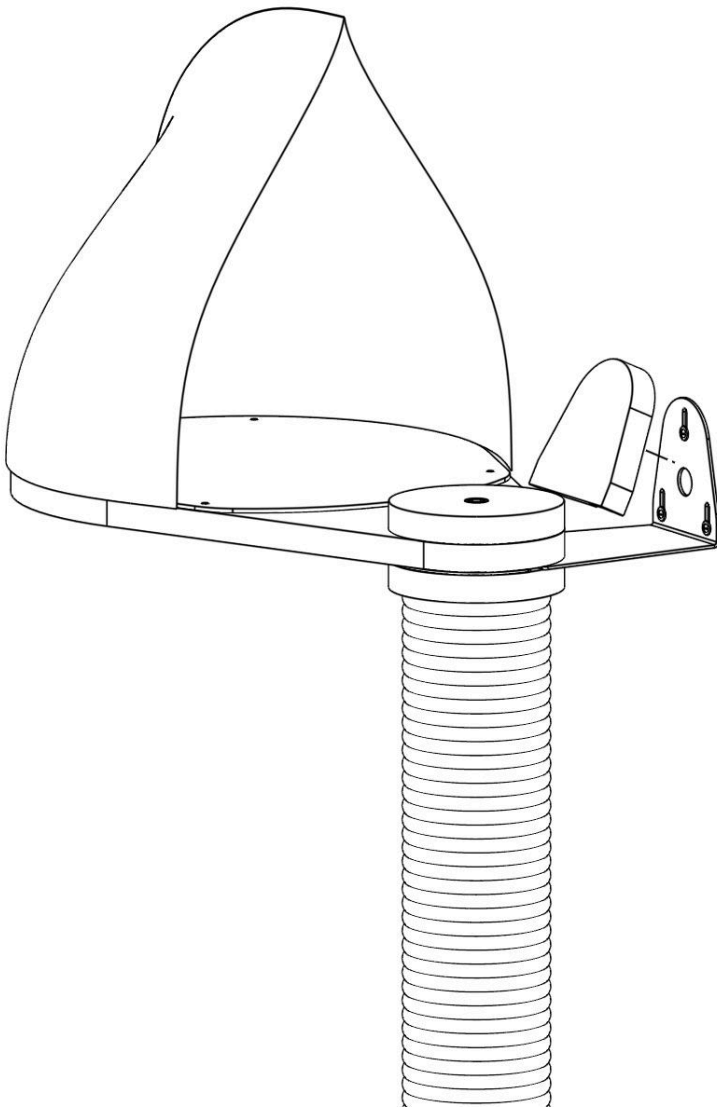

Правила эксплуатации

Сразу после установки деревянные детали начинают усаживаться — привыкать к температуре и влажности в комнате. Поэтому столбики нужно подкручивать в течение трёх недель.

Резкие изменения микроклимата в помещении может привести к ослаблению резьбовых соединений. В этом случае столбики нужно подтягивать.

Подтягивайте настенный крепёж по мере необходимости.

Домик можно стирать в стиральной машине при 30°C. Выставьте на стиральной машине режим «Бережная стирка», «Ручная стирка» или аналогичный. Не сушить в сушильной машине или на батарее.

Деревянные поверхности можно протирать влажной тряпкой и слабым мыльным раствором.

Рекомендуем раз в год обновлять покрытие деревянных поверхностей маслом для древесины.

Гарантия на когтеточку

Гарантийный период — это срок, во время которого клиент, обнаружив недостаток товара, имеет право потребовать от продавца или изготовителя принять меры по устранению дефекта. Продавец должен устранить недостатки, если не будет доказано, что они возникли вследствие нарушений покупателем правил эксплуатации.

1. Срок гарантии

- 1.1. Гарантийный срок на изделие составляет 6 месяцев;
- 1.2. В случае, если изделие приобретается для двух или более питомцев, гарантийный срок сокращается до 3 месяцев;
- 1.3. Гарантийный срок начинает течь с момента передачи товара потребителю;
- 1.4. В случае, если товар был приобретен в интернет-магазине гарантийный срок начинается со дня доставки.

2. Гарантийное обслуживание распространяется на:

- 2.1. Нарушение целостности верёвки (сквозной прорыв);
- 2.2. Поломку фурнитуры;
- 2.3. Поломку каркаса и креплений конструкции.

3. Гарантийное обслуживание НЕ распространяется на:

- 3.1. Естественный износ и умышленное повреждение товара вследствие его неверной установки и эксплуатации;
- 3.2. Эстетический вид конструкции в период эксплуатации.

4. Обслуживание по гарантии включает в себя

- 4.1. Устранение недостатков товара;
- 4.2. Обмен на аналогичный товар без доплаты;
- 4.3. Обмен на похожий товар с доплатой;
- 4.4. Возврат товара и перечисление денежных средств на счёт покупателя.

5. Обмен и возврат продукции надлежащего качества

- 5.1. Продавец гарантирует, что покупатель в течение 14 дней с момента приобретения товара может отказаться от товара надлежащего качества, если товар не поступал в эксплуатацию и имеет товарный вид, находится в упаковке со всеми ярлыками, а также есть документы на приобретение товара (чек);
- 5.2. Покупатель имеет право обменять товар надлежащего качества на другое торговое предложение этого товара или другой товар, идентичный по стоимости или на иной товар с доплатой или возвратом разницы в цене;
- 5.3. При возврате товара надлежащего качества стоимость перевозки товара оплачивается клиентом.

6. Обмен и возврат продукции ненадлежащего качества

- 6.1. В случае, если покупатель обнаружил недостатки товара после его приобретения, он может потребовать замену товара в течение 3 рабочих дней со дня получения товара, написав заявление по электронной почте sage@catsby-family.ru. В заявлении необходимо указать: дату приобретения товара, выявленный недостаток, фото или видео, подтверждающее существование недостатка, чек на покупку товара, требование к продавцу.
- 6.2. Продавец обязуется рассмотреть заявление о возврате и заменить товар в течение 14 дней со дня предъявления требования. В случае, если будет назначена экспертиза на соответствие товара указанным нормам, то обмен должен быть произведён в течение 20 дней.

7. Возврат денежных средств

- 7.1. При наличном расчёте возврат денежных средств осуществляется на кассе магазина не позднее 5 рабочих дней после предъявления покупателем требования о возврате;
- 7.2. При использовании электронных платёжных систем возврат осуществляется на электронный счёт в течение 10 календарных дней.



<https://catsby-family.ru>